

## ***USO E MANUTENZIONE***



**CONSIGLI PRATICI PER LE PERSIANE/ANTONI**

DA LEGGERE ATTENTAMENTE IN TUTTE LE SUE PARTI E CONSERVARE

*Una buona persiana di legno non deve solo  
oscurare un'abitazione.*

*È infatti un componente dell'arredo e strutturale al quale vengono richiesti alti requisiti  
tecnici.*

*Oltre all'importante manutenzione dei meccanismi,  
bisogna prestare attenzione alla superficie dell'infisso,  
alla metratura e ripristinare eventuali parti logorate.*

## **VERNICE**

La verniciatura di questa persiana è stata eseguita con prodotti all'acqua dotati di eccellente elasticità ed alta resistenza all'esterno. Tali vernici sono state formulate utilizzando resine in dispersione acquosa che rappresentano il meglio in fatto di bassa emissione di solventi rispetto ai tradizionali sistemi. Il legno rivestito con vernice idrosolubile risulta protetto dagli agenti atmosferici (sole, intemperie, sbalzi di temperatura) e dagli attacchi biologici.

Fenomeni atmosferici, quali piogge acide, inquinamento, raggi solari, sabbia, salsedine, umidità ed altri agenti, provocano un progressivo deterioramento della vernice protettiva dei serramenti esterni. Per una conservazione nel tempo il vostro serramento, consigliamo di eseguire un attento controllo almeno due volte l'anno (prima dell'estate e prima dell'inverno) e di adottare i seguenti accorgimenti.

### ***Pulizia***

Pulire con acqua e detersivi neutri (sapone o sostanze liquide esenti da alcool e ammoniaca)

Le superfici trattate con smalti di colore scuro, durante la pulizia, possono lasciare tracce di colore sullo straccio; questo è dovuto all'elevata elasticità del prodotto a garanzia della durata, non è pertanto da considerarsi un difetto del trattamento.

### ***Manutenzione***

Passare a straccio una mano di ritonificante specifico, dopo 10' – 20' dall'applicazione ripassare con uno straccio pulito e asciutto per uniformare il prodotto non assorbito. Dopo 24 ore il serramento può essere maneggiato tranquillamente. Il trattamento ridà tono ed elasticità alla vernice e prolunga in modo notevole la durata di un infisso.

Il ciclo può essere utilizzato per tutti i serramenti di legno in esterno tranne il colore bianco.

## ***Ripristino***

Il rinnovo è un'operazione di manutenzione che si rende necessaria in casi di superfici molto degradati, con vistosi distacchi della pellicola di vernice, accompagnata solitamente da fessurazioni.

Nel caso in cui la superficie del legno sia molto degradata e si rende necessaria la stuccatura di eventuali fessurazioni si procederà innanzitutto alla sverniciatura completa della finestra, sino ad arrivare al legno sano.

Per la sverniciatura, che ha come obiettivo la rimozione completa del film di vernice, si utilizzerà una carta abrasiva; l'utilizzo dell'abrasivo può essere manuale.

Si procederà quindi stuccando fori, fessurazioni ed altri degradi superficiali; verrà quindi nuovamente passata carta abrasiva con grana più fine, preparando così la fibra legnosa alla verniciatura.

Terminato il lavoro preliminare, si potrà procedere all'operazione di riverniciatura, facendo riferimento ai cicli consigliati dal produttore.

Si potrà a questo punto procedere con la stesura di una prima mano di impregnante, che andrà lasciato asciugare per 12-24 ore, seguirà una ulteriore carteggiatura con carta a grana fine, passando poi uno straccio pulito ed umido per asportare le polveri di carteggiatura.

Come ultima fase, avviene l'applicazione di due mani di finitura che verranno lasciate asciugare per 12-24 ore circa.

Il rinnovo non può essere considerato una manutenzione periodica. L'obiettivo della manutenzione è di ripristinare la verniciatura originaria, ricostruendo il film di vernice superficiale.

In questo modo si potrà garantire una buona protezione del legno, e si recupererà il livello estetico del prodotto.

Non utilizzare prodotti lucidanti o cere.

Qualsiasi trattamento non va effettuato in giornate umide o piovose, mai ad una temperatura inferiore agli 8° o in giornate particolarmente calde al sole.

## **INDICAZIONE SUL TRATTAMENTO DELLA SUPERFICIE E SULLA CORROSIONE**

Tutti i componenti della ferramenta per persiane hanno subito un trattamento della superficie secondo le più moderne tecniche .

Il trattamento della superficie con vernice a polvere, usato per i componenti in nero e bronzo chiaro, può essere ripristinato con vernici qualora dopo anni non soddisfatti più o sia stato danneggiato da usura..

Prima di verniciare i componenti bisogna sgrassarli.

Consigliamo l'uso di vernici a base di resine acriliche (previa scrupolosa pulizia e sgrassatura).

In presenza di agenti esterni come scarichi industriali o di ambienti aggressivi (località marine, in vicinanze di stalle ecc.) dove vengono liberate sostanze aggressive, la superficie trattata può danneggiarsi.

In presenza di graffiature o altri danni alla superficie no è più garantita la protezione anticorrosiva.

## **FERRAMENTA PERSIANE**

Per conservare il buon funzionamento della ferramenta per persiane, almeno una volta all'anno si dovranno effettuare i seguenti lavori di manutenzione:

- Oliare tutte le parti mobili di bandelle, fermi e dispositivi di bloccaggio; è particolarmente importante oliare tutte le parti metalliche che sfregano l'una contro l'altra e si dovrà controllare il loro funzionamento indicativamente una volta all'anno, comunque tutte le componenti indicate dalle frecce e che si muovono dovranno risultare sempre lubrificate (quindi non asciutte) e pulite (utilizzare lubrificanti per meccanismi).
- Ingrassare il meccanismo di apertura interno della persiana.
- Tutte le parti portanti che hanno un carattere rilevante per la sicurezza vanno controllate periodicamente per verificare la presenza di abrasione o usura (in primo luogo tutte le bandelle ed i cardini).
- Eventuali ritocchi di regolazione o eventuali sostituzioni di parti della ferramenta vanno eseguiti solamente dal personale specializzato.

## **PULIZIA**

Vanno impiegati solo detersivi o prodotti di pulizia che non compromettono lo strato anticorrosivo della ferramenta.



**Fermapersiana**



**Fermaporta**



**Fermo a scatto**



**Fermapersiana Komfort**

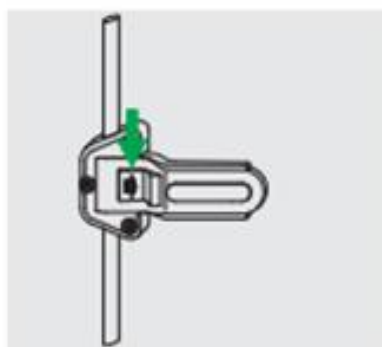

**Spagnoletta a scatto**

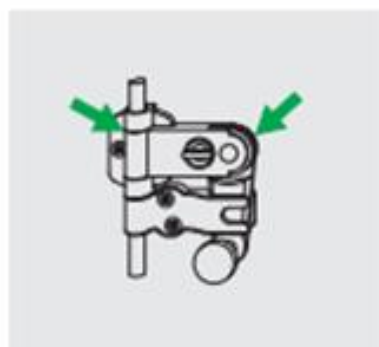

**Spagnoletta 1 e 2 ante**

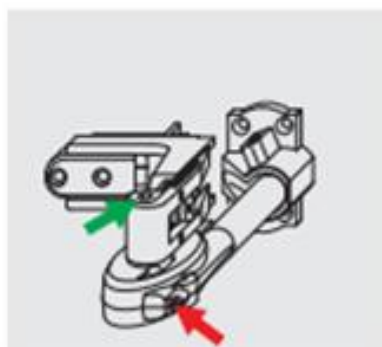

**Meccanismo apripersiana  
e relativa bandella**

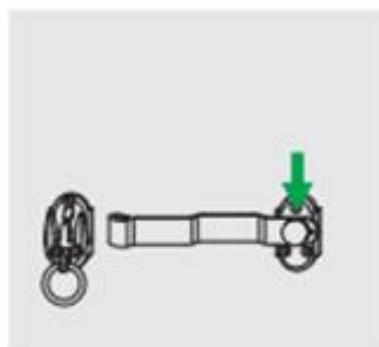

**Chiusura semplice**

**IMPORTANTE:**

**In presenza di vento la persiana deve risultare completamente aperta bloccata dagli appositi fermapersiana o preferibilmente chiusa.**

**Con vento di forte intensità non aprire o chiudere la persiana!**



## **CLAUSOLE DI GARANZIA**

I prodotti sono garantiti due anni nei termini di legge.

Tutti gli interventi eseguiti a garanzia scaduta sono onerosi e da concordare preventivamente con la Derthona Serramenti srl.

La garanzia:

copre esclusivamente i vizi di produzione che compromettono il funzionamento dell'infisso;

prevede la sostituzione o, secondo la esclusiva discrezionalità della fornitrice, la riparazione presso la Derthona Serramenti srl o presso il cliente, del componente stesso;

Sono esclusi dalla garanzia i danni causati e/o subiti dai prodotti;

a seguito di uso improprio, non corretto, non conforme;

a seguito di cause accidentali oppure di danni imputabili alla costruzione dell'edificio;

Eventuali deperimenti tipici dei materiali, opacità della finitura, ossidazione delle parti metalliche, piccoli difetti di fessurazione del legno non sono da considerarsi difetti di fabbricazione e sono pertanto oggetto della manutenzione ordinaria dell'acquirente.

## **MODALITA' DI SMALTIMENTO**

**Una volta dimesso o non più utilizzato, il prodotto, tutti i suoi componenti e gli accessori non vanno dispersi nell'ambiente, ma conferiti in locali pubblici di smaltimento.**

**Note:**

---

---

---

---

---

---

---

PRODUZIONE IN LEGNO  
FINESTRE  
SISTEMI OSCURANTI  
PORTONCINI  
PORTE INTERNE  
BOISERIE E CORNICI

Serramenti certificati

- Contenimento Energetico
- Abbattimento Acustico
- Antieffrazione

**Derthona  
Serramenti srl**

Via vecchia fornace  
15058 – Viguzzolo (AL)

Tel: 0131-89.79.00

Fax: 0131-89.70.08

[info@derthonaserramenti.it](mailto:info@derthonaserramenti.it)

[www.derthonaserramenti.it](http://www.derthonaserramenti.it)